

JUNG

LS ZERO

ES 21

MADE IN GERMANY SINCE 1912

A ras de la superficie

En la arquitectura interior moderna se va imponiendo cada vez más el diseño purista. Se buscan transiciones fluidas y niveladas entre superficies y elementos constructivos. LS ZERO es la variante enrasada del mecanismo interruptor clásico LS 990 de JUNG que consigue una transición fluida entre la superficie y el elemento de mando. De esta manera, el diseño adquiere una nueva calidad arquitectónica.

La superficie



Con LS ZERO, los mecanismos interruptores, los enchufes y los elementos de mando inteligentes pueden montarse de forma enrasada con consecuencia independientemente de la superficie. LS ZERO también está disponible en una variante con una altura de perfil de 3 milímetros para el montaje plano en papel pintado. De la casa convencional al hogar inteligente: con LS ZERO, son posibles más de 200 funciones.



Único en su clase

Las variantes de montaje han sido desarrolladas junto con arquitectos y distintos sectores especializados durante un largo periodo de tiempo. Los espacios interiores obtienen una estética de una elegancia atemporal.

Mampostería

El programa de mecanismos interruptores enrasados consigue una transición fluida entre la mampostería y el mecanismo interruptor.

MONTAJE EN MAMPOSTERÍA

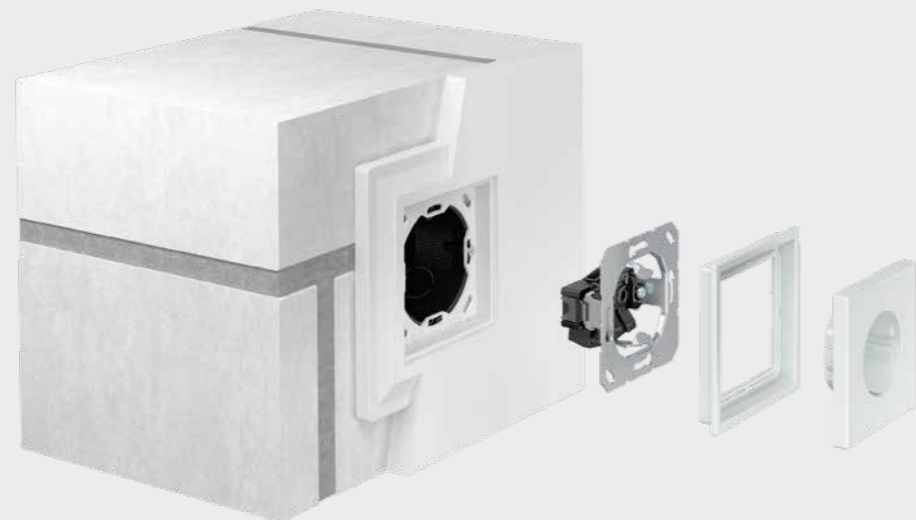

LS ZERO se monta con cajas convencionales y un marco uniformemente estrecho. Un adaptador para montaje enrasado permite la instalación a ras. Este establece una unión material con el enlucido e impide así la formación de grietas. La ayuda para montaje suministrada facilita un limpio enlucido.

Los distintos pasos de montaje están explicados en el vídeo "Mampostería/ construcción en seco".





Construcción en seco

En la construcción en seco, LS ZERO y la superficie se unen visualmente de forma homogénea sin necesidad de herramientas especiales o cajas para montaje especiales.

MONTAJE EN CONSTRUCCIÓN EN SECO

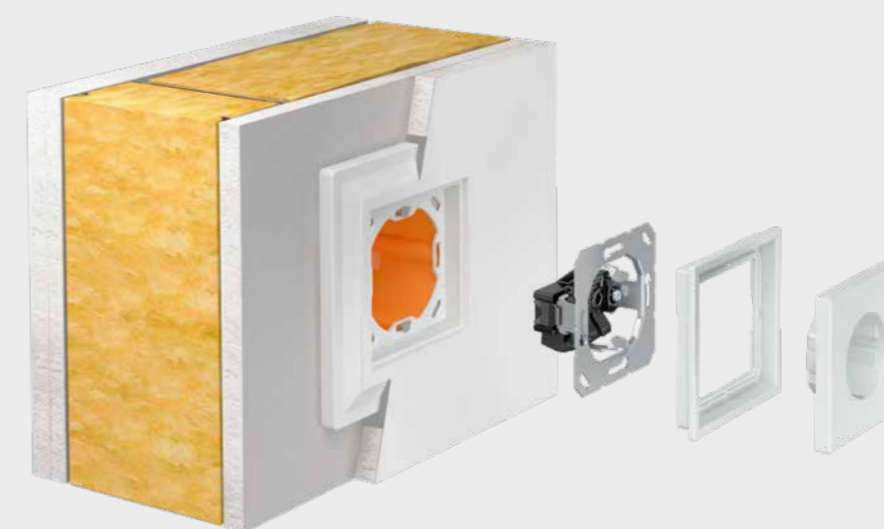

El requisito para el montaje en construcción en seco es el revestimiento doble de la pared de construcción en seco. El adaptador para montaje enrasado presenta la misma altura de perfil que una plancha de yeso (12,5 mm) y permite así la unión positiva y material con la superficie.

Los distintos pasos de montaje están explicados en el vídeo "Mampostería/ construcción en seco".



Atemporal

Más allá de la moda y las tendencias: con LS ZERO, los conceptos de decoración reciben toda una contundente declaración de diseño.

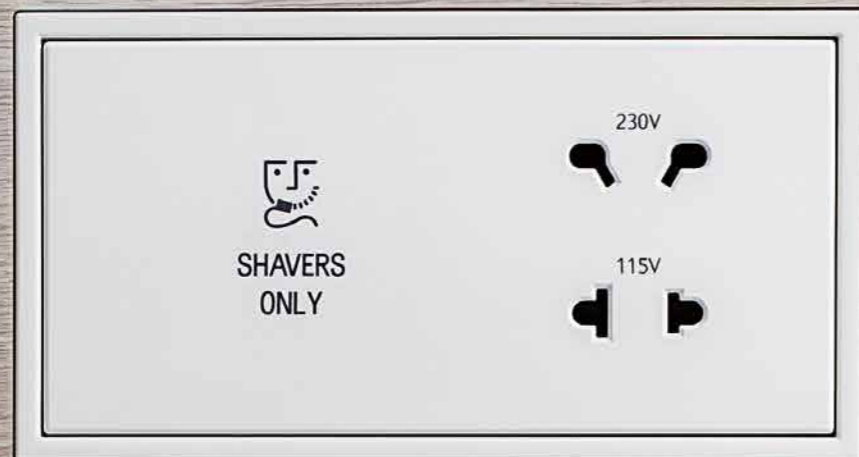

Montaje en muebles

Diseño interior a la perfección: con LS ZERO, la instalación eléctrica moderna se convierte en un elemento creativo del diseño de muebles.

MONTAJE EN MUEBLES



Con ayuda de datos predefinidos de dibujos, el carpintero puede trabajar con una precisión milimétrica. Para montar a ras el mecanismo deseado, el marco LS ZERO y la placa, después de fresar el recorte se colocan cajas de pared hueca convencionales.

Los distintos pasos de montaje están explicados en el vídeo "Montaje en muebles".





Revestimiento de paredes

Como alternativa, LS ZERO también está disponible en una variante con 3 mm de altura de perfil. Para el montaje plano en papel pintado.



El marco de diseño tiene un solapamiento mínimo de 1,5 mm con el canto del papel pintado, lo que confiere un armonioso aspecto visual. Esta versión también resulta idónea para un grosor de enlucido o de cartón yeso de 12,5 mm.

El diseño del color

En los tonos mates de Les Couleurs® Le Corbusier, los mecanismos interruptores enrasados son auténticas declaraciones de principios.



Variedad de colores

TECLADO EN LES COULEURS® LE CORBUSIER

Exclusiva mundial en 63 colores

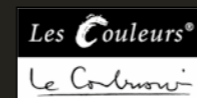

Le Corbusier (1887–1965) está considerado como uno de los arquitectos más importantes del siglo XX. Hasta ahora, su obra influye de una forma determinante en la arquitectura y en las formas. Para Le Corbusier tan importante como la planta y la forma era el diseño del color de sus construcciones y diseños.



© FLC/Politteris 2014

Espacio libre



A juego con todos los mecanismos de la serie LS, los marcos LS ZERO también están disponibles en los tonos acero, aluminio, latón Classic y Dark.

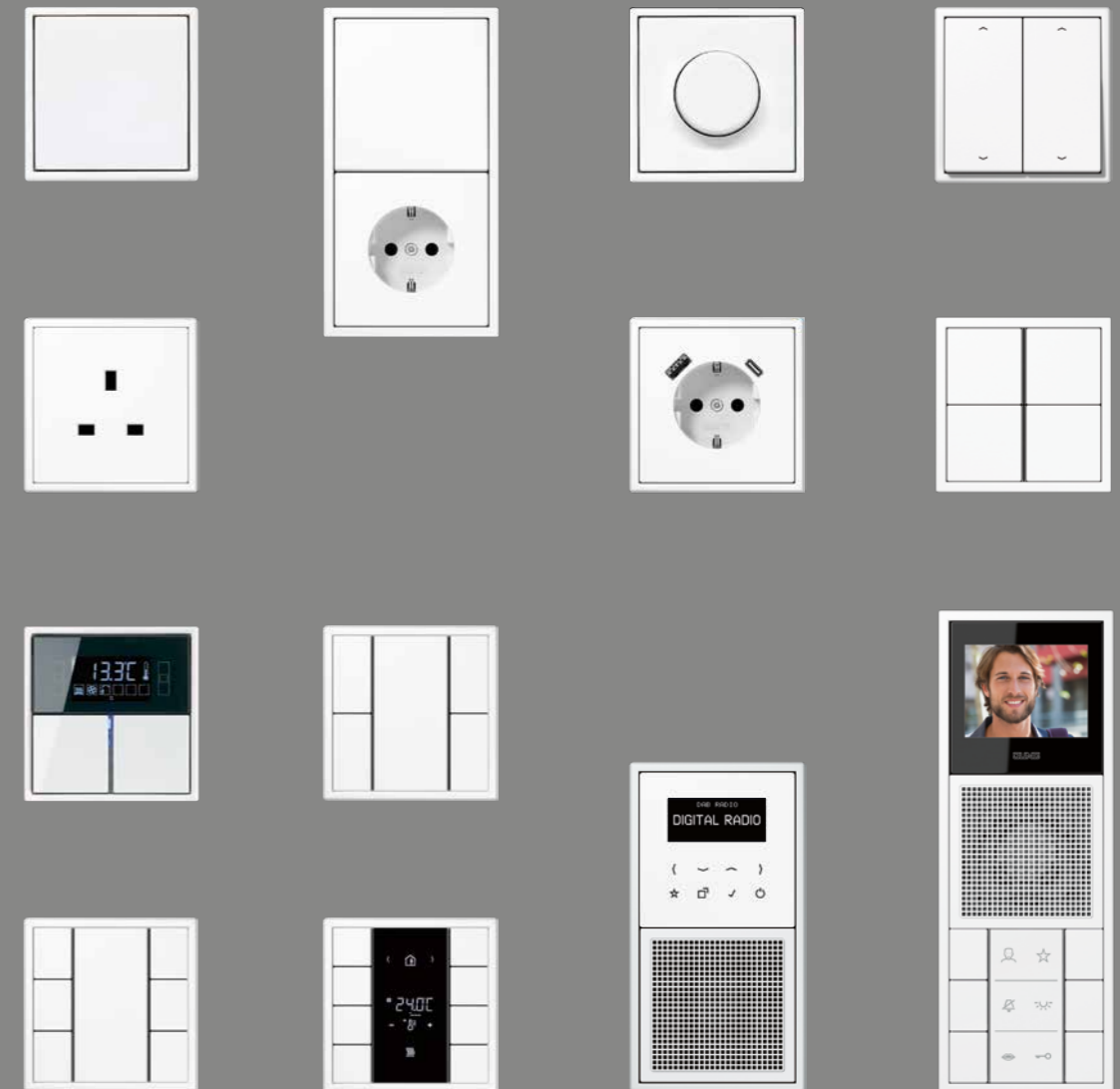

Con LS ZERO, son posibles más de 200 funciones: desde la luz, la temperatura, las persianas o la música, el sistema multimedia y la intercomunicación, hasta las soluciones para el hogar inteligente.

JUNG ELECTRO IBÉRICA

Av. El Pla, 9. Pol Ind El Pla
08185 LLIÇA DE VALL
BARCELONA
Teléfono +34 93 844 58 30
Telefax +34 93 844 58 31
E-Mail info@jungiberica.es

ZONA CENTRO

Av. Brasil, 23. 1ª Planta, Oficina 9
28020 MADRID
Teléfono +34 91 417 00 78

JUNG.ES